

План сходів Сх-4

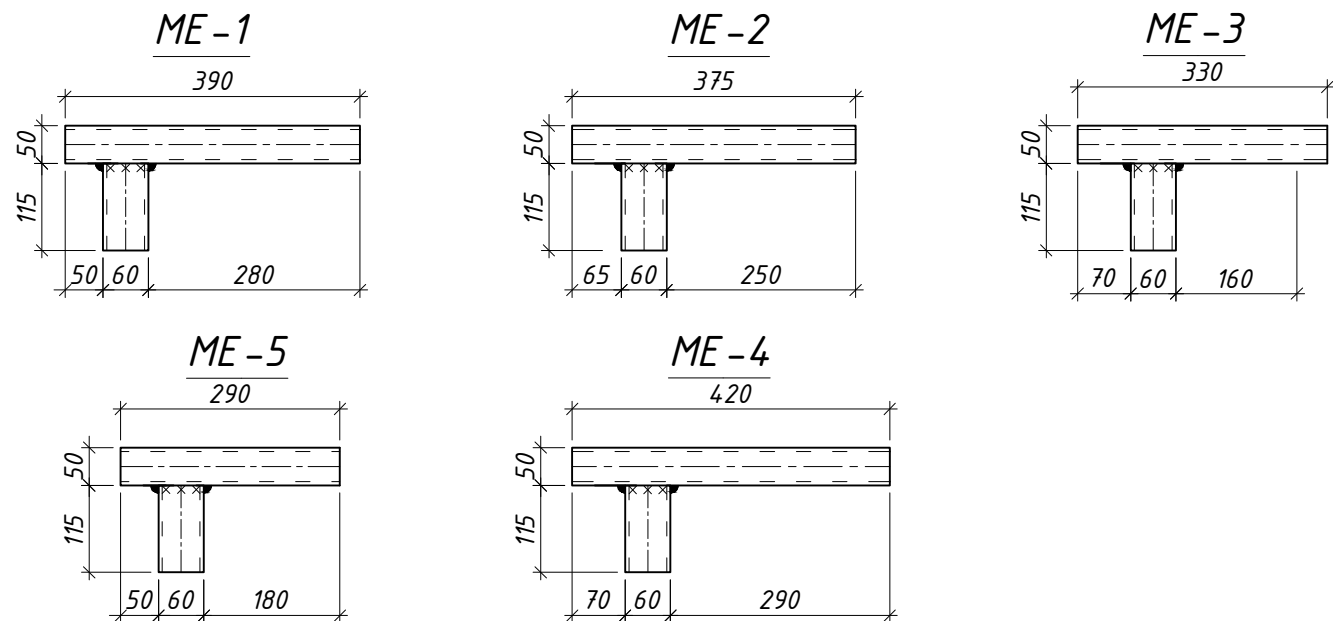

Розгортка по осях Б-3-В-А

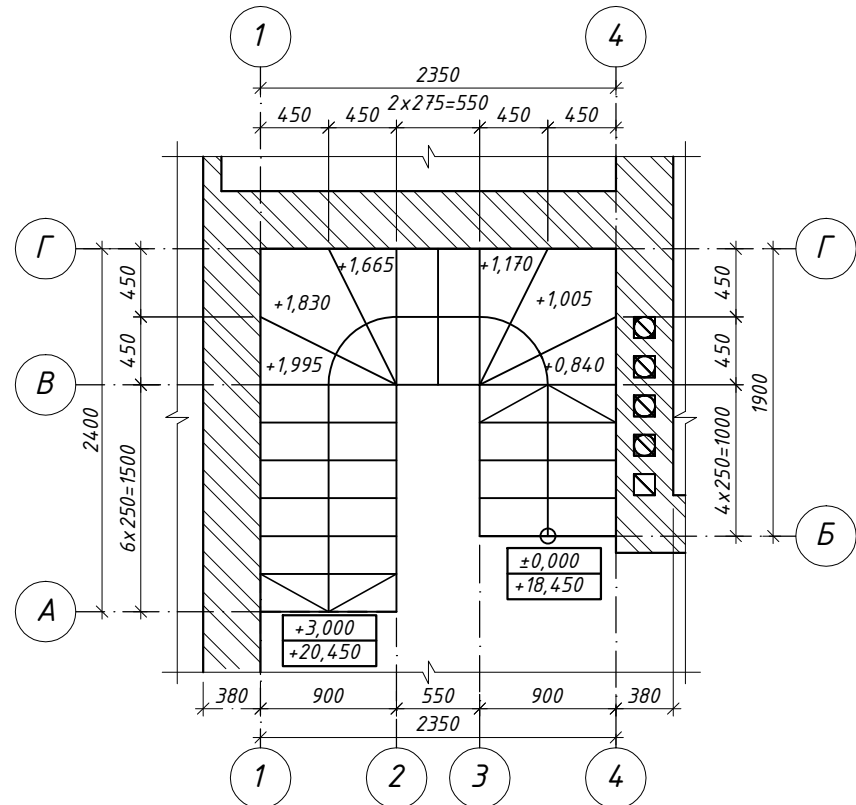
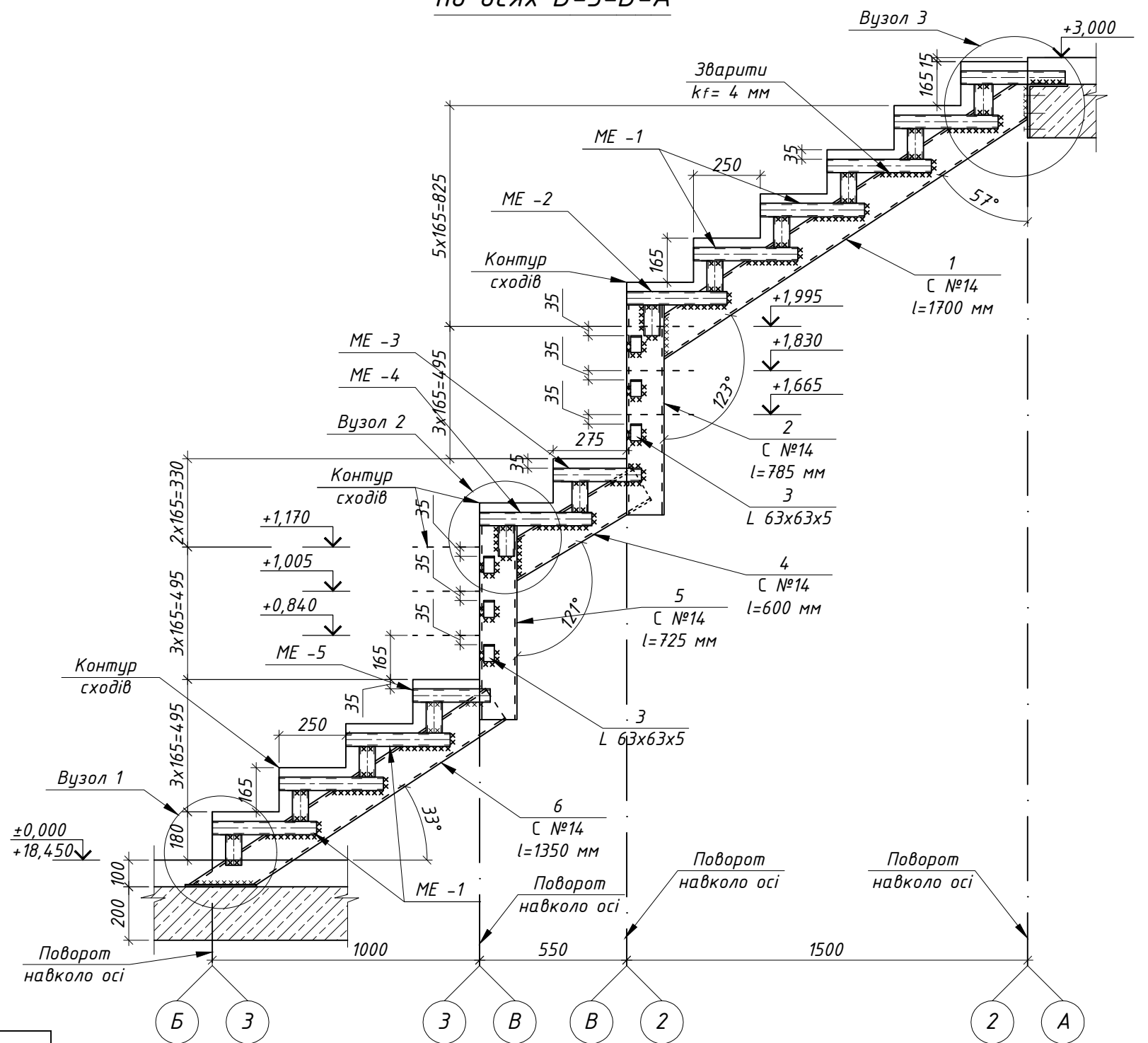

Марка виробів та їхня кільк.	№поз.	Січення поз.	Кількість поз.	Довж. однієї поз.	Маса в кг				№ стандарту на профіль марка сталі
					Однієї поз.	Всіх поз.	Одного вибору	Всіх виборів	
ME-1 (16 шт)	1	0 50x50x3	1	390	1,66	1,66	2,09	33,46	сталь С235
	2	0 60x30x3	1	115	0,43	0,43			
ME-2 (2 шт)	1	0 50x50x3	1	375	1,59	1,59	2,03	4,05	
	2	0 60x30x3	1	115	0,43	0,43			
ME-3 (2 шт)	1	0 50x50x3	1	330	1,40	1,40	1,84	3,67	
	2	0 60x30x3	1	115	0,43	0,43			
ME-4 (2 шт)	1	0 50x50x3	1	420	1,79	1,79	2,22	4,44	
	2	0 60x30x3	1	115	0,43	0,43			
ME-5 (2 шт)	1	0 50x50x3	1	290	1,23	1,23	1,67	3,33	
	2	0 60x30x3	1	115	0,43	0,43			

Примітки :

- При виконанні сходового маршу відносній відмітці ± 0,000 відповідає відносна відмітка + 18,450;
- Усі неказані зварні шви зварювати по найменшій товщині зварювальних елементів;

Зм.	К-ть	Арк.	№ док.	Підпис	Дата	Стадія	Аркуш	Аркушів
Директор								
ГІП								
Перевірив								
Виконав	Мотыко А.							